

# T110

Smart Trainer

## QUICK START GUIDE

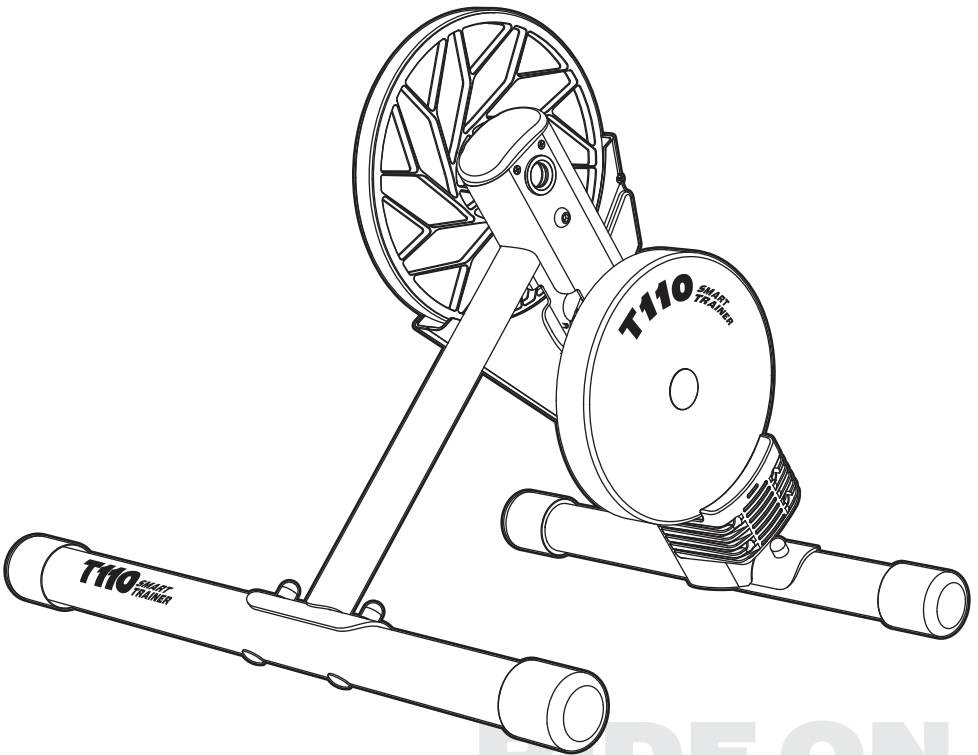

RIDE ON  
POWER UP  
REACH BEYOND

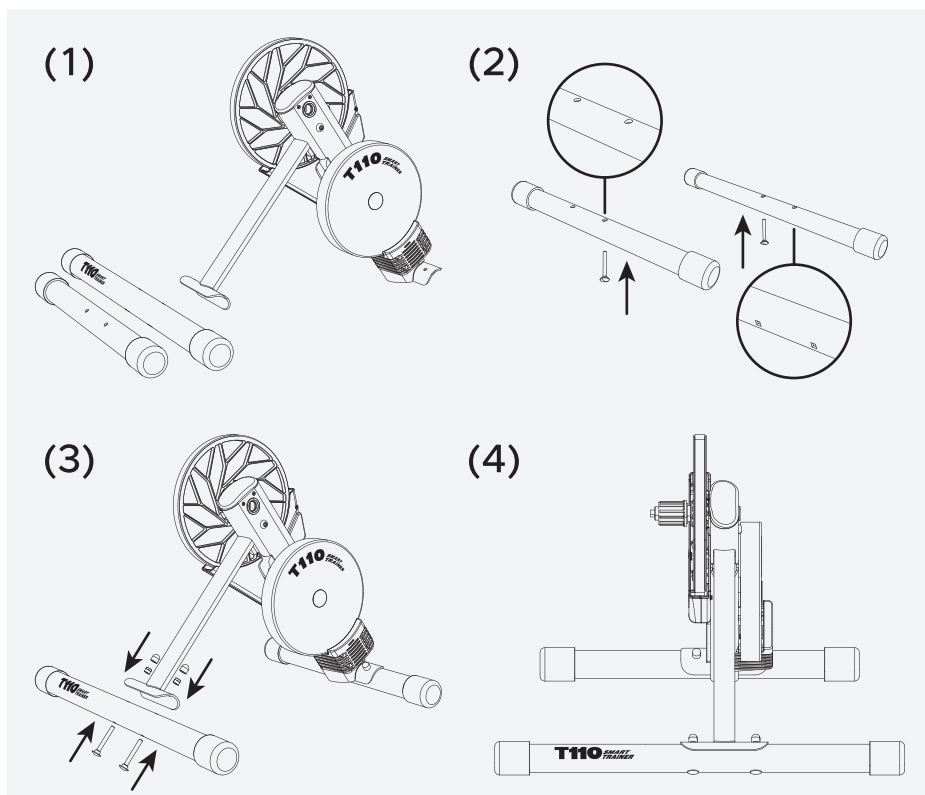
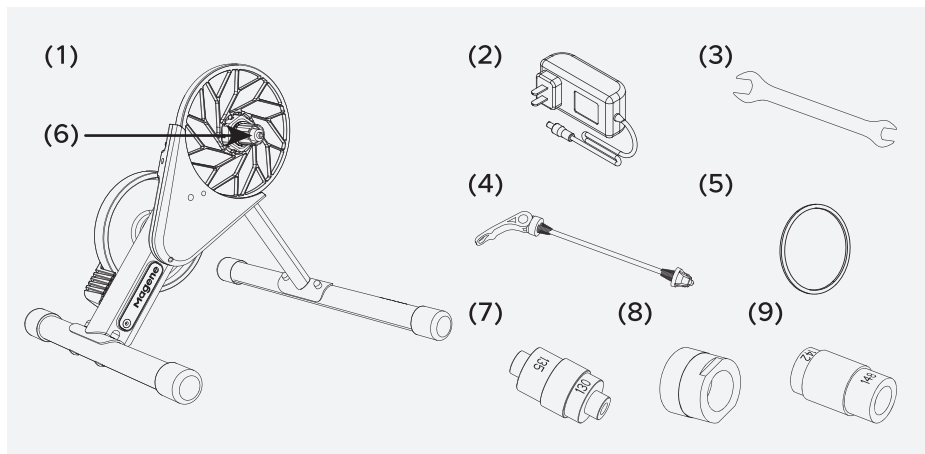

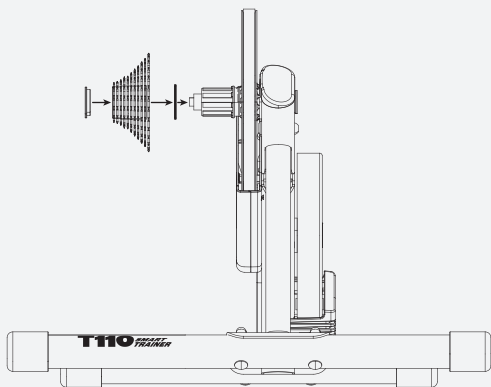
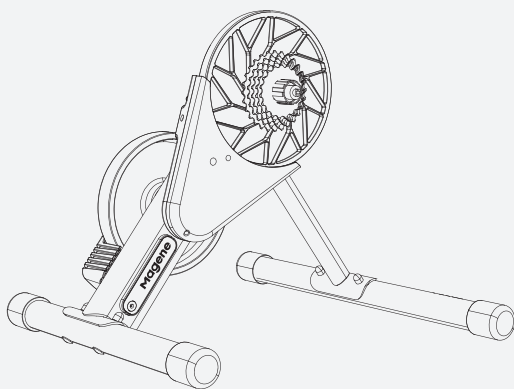
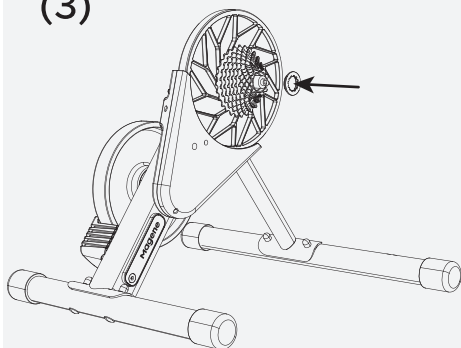
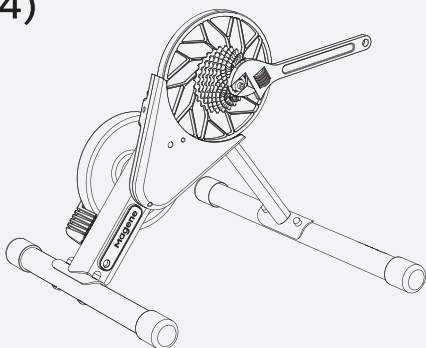
**(1)****(2)****(3)****(4)**

(1)

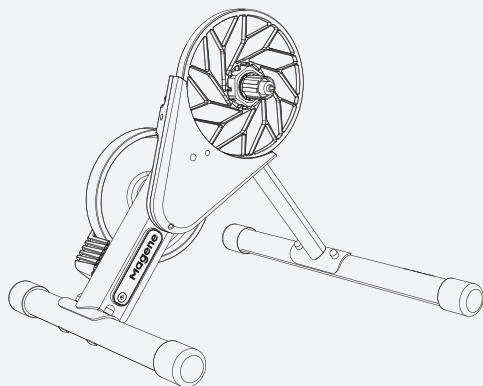

(2)

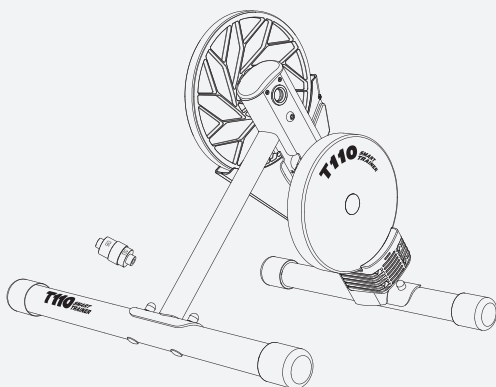

(3)

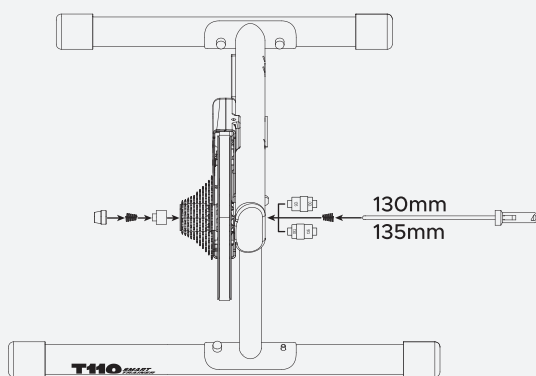

(1)

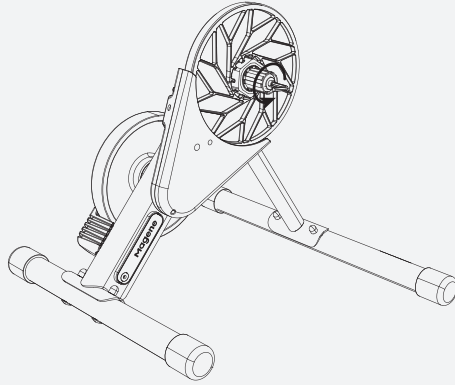

(2)

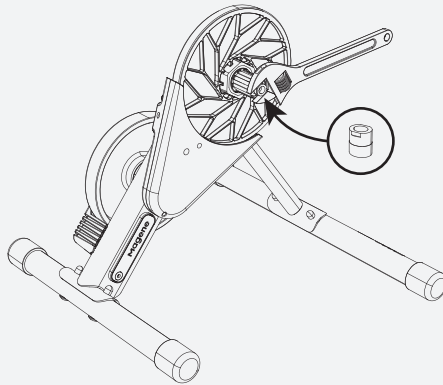

(3)

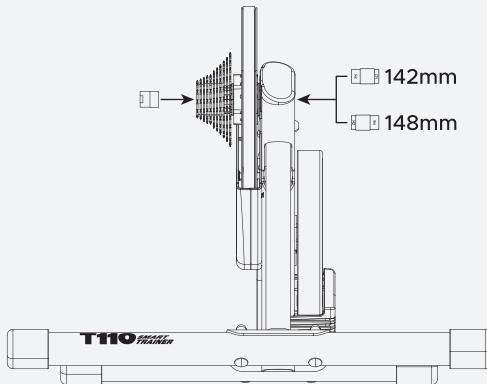

(1)

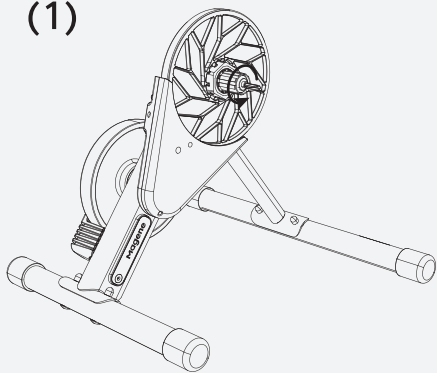

(2)

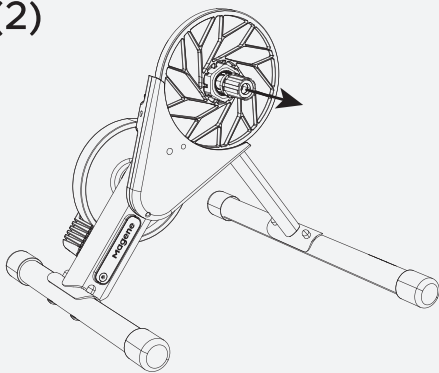

(3)

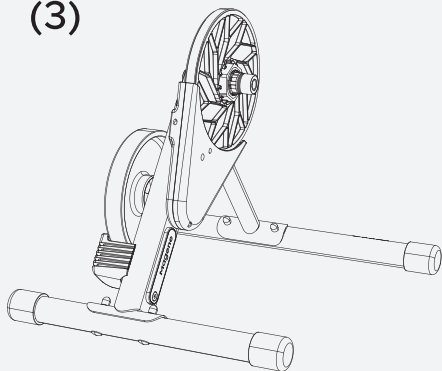

(4)

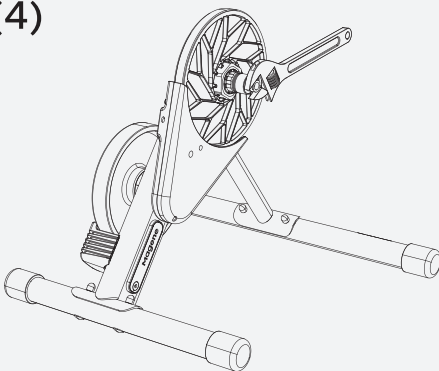

(5)

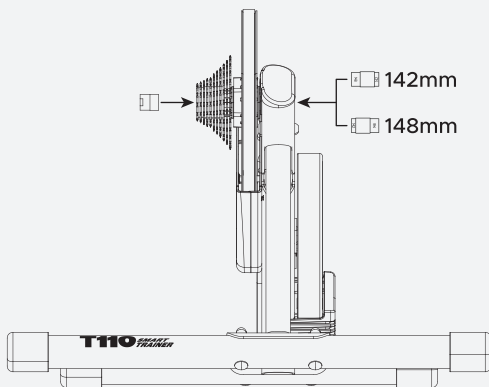

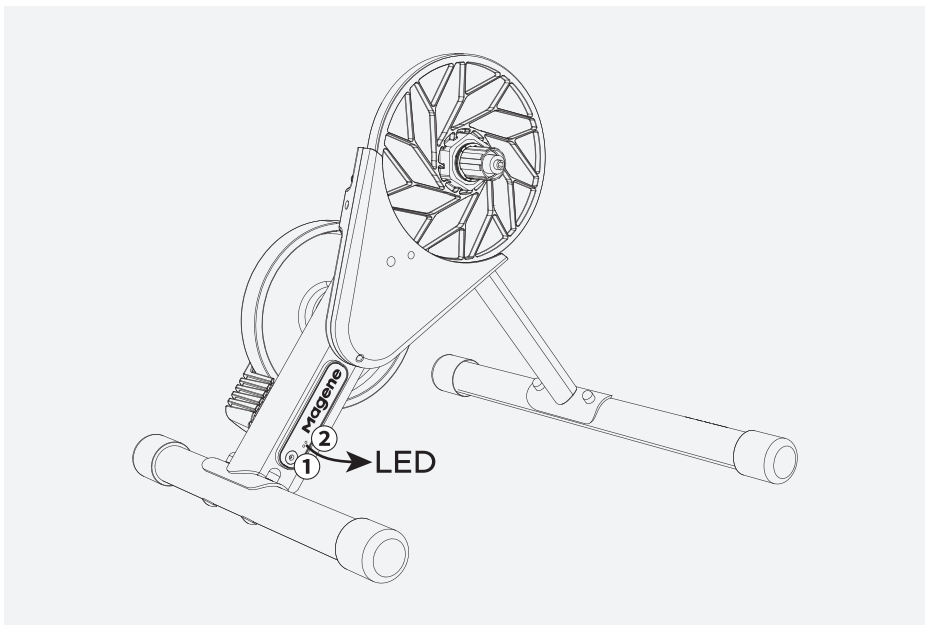
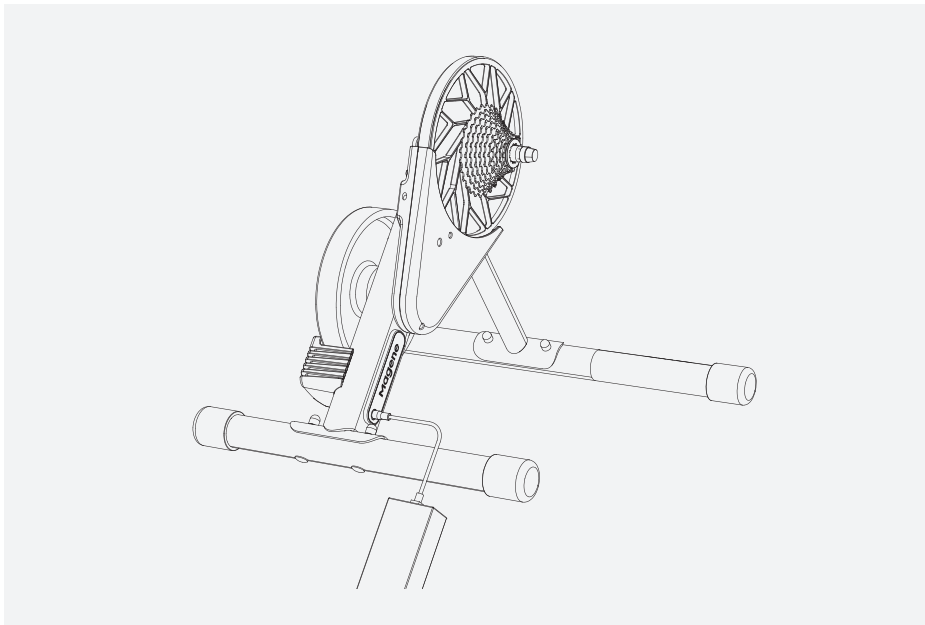

## 사용 안내서

T110 스마트 자전거 트레이너를 구입해주셔서 감사합니다.  
사용하기 전에 사용 설명서를 자세히 읽어주십시오.

질의 사항이 있으시면 당사에 연락하십시오:

- Email: support@magene.com
- Website: www.magene.com

## 박스 열기 P1

포장에서 자전거 트레이너와 부품을 꺼내고 운송 및 보관을 위해 포장을 보류 및 보호하십시오. 판매 후 문제 발생 시, 반드시 정품 포장을 사용하여 발송해주시기 바라며, 정품이 아닌 포장을 사용하여 발생하는 모든 분실은 제조사에서 책임지지 않으니, 포장이 유실된 경우, 현지 판매업체나 애스터 서비스 직원에게 문의하시기 바랍니다.

- (1) T110 스마트 자전거 트레이너
- (2) 전원 어댑터
- (3) 조정 렌치
- (4) 퀵 릴리스 스큐어
- (5) 프리허브 와셔
- (6) Adapter A - 퀵 릴리스 엔드 캡(이미 설치)
- (7) Adapter B - 130/135 퀵 릴리스 기어 전환기
- (8) Adapter C - 쓰루 액슬 엔드 캡
- (9) Adapter D - 12\*142/12\*148 쓰루 액슬 기어 전환기

주의:

1. 아래 에 언급된 도구 및 부품은 제품의 사용방법을 설명하기 위해서이며, 제품부품명세는 포장명세서를 기준으로 합니다.
2. 쓰루 액슬 프레임은 반드시 쓰루 액슬 세트를 사용해야 합니다.

## 자전거 트레이너 설치 P2

1. 자전거 트레이너를 상자에서 꺼내면 본체가 펼쳐집니다.
2. 다음 바퀴를 꺼내고, 볼트를 삽입합니다 (바퀴의 사각형 홈이 아래쪽에 있고 등근 홈이 위에 있음).
3. 본체에 바퀴를 설치하고, 흰색 바퀴는 흰색 다리에 설치하고 너트를 조이고 보호 캡을 설치합니다.
4. 설치할 때 바퀴의 좌우 방향을 구분하고, 긴 쪽이 구동측에 위치 합니다.

## 카세트 설치 P3

설치전에 카세트, 렌치 및 소켓을 준비 할것.

1. 8/9/10 스피트 카세트를 설치하기 전에 1.85mm 프리허브 스페이서를 먼저 설치하고, 11/12 스피트 카세트들은 필요하지 않습니다.
2. 카세트를 프리허브에 큰 것부터 작은 순서로 넣고, 프리허브 슬롯의 정렬합니다.
3. 카세트 커버를 설치하고, 손으로 조여줍니다.
4. 카드 플라이 체인 휠로 플라이 휠을 감은 다음, 플라이 휠 전용 소켓에 삽입하고 이동식 렌치를 사용하여 플라이 휠을 조이세요.

## 퀵 릴리스 전환기 설치 P4

1. 프리허브의 퀵 릴리스 엔드 캡은 출하시 이미 설치되었습니다.
2. 자전거 규격에 따라 적합한 퀵 릴리스 규격을 선택하고, 퀵 릴리스기어 전환기를 자전거 트레이너의 비구동측에 삽입합니다.
3. 퀵 릴리스 스큐어를 비구동 쪽에서 자전거 트레이너에 삽입하고, 추형 스프링을 퀵 릴리스 스큐어 좌우 양단에 두어, 뾰족한 끝이 안쪽을 향하도록 하고, 너트를 조여줍니다.



## 쓰루 액슬 전환기 설치 P5

1. 5mm 육각을 사용하여 프리허브의 퀵 릴리스 엔드 캡을 역시침 방향으로 풀어줍니다.
2. 쓰루 액슬 엔드 캡을 조인 후, 렌치를 사용하여 조입니다.
3. 자전거 규격에 따라 적합한 쓰루 액슬 규격을 선택하고, 쓰루 액슬 기어 전환기를 자전거 트레이너의 비구동측에 삽입합니다.

## XDR프리허브 설치 P6

SRAM XDR 프리허브, 쓰루 액슬 엔드 캡 및 기어 변전환기 별도 판매.

1. 5mm 육각을 사용하여 프리허브의 퀵 릴리스 엔드 캡을 역시침 방향으로 풀어줍니다.
2. 원래의 프리허브를 제거합니다.
3. 구입하신 XDR 프리허브를 자전거 트레이너에 삽입하고, 역시침 방향으로 회전한 다음, 프리허브가 완전히 장착될 때까지 프리허브의 래치 휠 래치 풀을 아래로 누릅니다.
4. 쓰루 액슬 엔드 캡을 조인 후, 렌치를 사용하여 조입니다.
5. 자전거 규격에 따라 적합한 쓰루 액슬 규격을 선택하고, 쓰루 액슬 기어 전환기를 자전거 트레이너의 비구동측에 삽입합니다.

## 자전거 설치 (퀵 릴리스) P7

1. 자전거 체인을 체인링의 내부와 카세트의 가장 작은 부분으로 이동.
2. 브레이크를 풀고, 퀵 릴리스 스큐어를 연 다음, 프레임을 들어 올리고 리어 휠을 아래로 제거.
3. 자전거 트레이너의 퀵 릴리스 스큐어를 open 위치로 밀고, 자전거를 자전거 트레이너에 설치하고, 자전거 체인을 자전거 트레이너위의 가장 작은 카세트에 맞춥니다.
4. 앞바퀴를 들어 안장을 눌러, 자전거가 자전거 트레이너에 완전히 안착되도록 확보합니다.
5. 퀵 릴리스 너트를 조여주는 동시에, 저항이 느껴질 때까지 퀵 릴리스 스큐어를 열고 닫아줍니다.
6. 퀵 릴리스 스큐어를 조이고, 프레임을 흔들어서 프레임이 자전거 트레이너에서 분리되지 않도록 합니다.

## 자전거 설치 (쓰루 액슬) P8

1. 자전거 체인을 체인링의 내부와 카세트의 가장 작은 부분으로 이동.
2. 브레이크를 풀고, 쓰루 액슬을 제거한 다음, 프레임을 들어 올리고 리어 휠을 아래로 제거.
3. 자전거 리어 액슬을 자전거 트레이너 액슬 홀의 중앙에 놓고, 쓰루 액슬을 삽입하고, 체인이 최소 기어와 정렬되어 있는지 확보하며.
4. 쓰루 액슬을 조이고 프레임 흔들어서, 프레임이 자전거 트레이너에서 이탈되지 않도록 합니다.

## ⚠ 경고!

- 만약 퀵 릴리스 스큐어 또는 쓰루 액슬이 제대로 고정되지 않은 경우, 재산 피해 또는 부상이 발생할 수 있습니다.
- 설치의 정확여부를 확인하지 못할 경우, 현지 자전거 전문점이나 당사에 문의하십시오.
- 만약 퀵 릴리스 스큐어 또는 쓰루 액슬이 제대로 설치되지 않았을 경우, 사용을 금지합니다.
- 매번 사이클링 전에 조임과 고정 설치를 확인하여, 부상이나 프레임 손상을 방지하기 피면하십시오.
- 사람이 자전거에 앉거나 서 있을 때 퀵 릴리스 스큐어 또는 쓰루 액슬을 조정하지 마십시오.

## 활성화 및 디스핀 한번 진행

**주의!신 제품을 처음 사용하기 전에 활성화해야 합니다.**

1. 먼저 트레이너를 전원에 연결해야 합니다.
2. 모바일 폰에 "Magen Utility" 앱을 다운로드하고 설치하십시오.
3. 그런 다음 페달을 돌려 트레이너가 회전하는지 확인하고 표시등이 켜져 있는지 확인하십시오.
4. 트레이너를 검색하고 연결하십시오. 연결 후 활성화하라는 메시지가 나타납니다. "활성화"를 클릭하여 성공적으로 활성화하십시오.

**주의!신제품을 처음 사용하기 전에 디스핀 교정을 진행해야 합니다.**

1. "Magen Utility" 앱을 열고 트레이너를 검색하여 연결하십시오.
2. 드라이브 체인의 최상의 효율성을 얻으려면 150W의 전력으로 10분 동안 타십시오.
3. 스피ن 다운을위한 지시 사항을 따르십시오.
4. 스피ن 다운은 정확한 전력 측정을 보장하기 위해 2 주마다 한 번 반복해야 합니다.



## 자전거 트레이너 연결 P9

주의!고객님께서 사용하는 하드웨어와 소프트웨어는 BLE 4.0 및 이상을 지원해야 하며, 블루투스가 내장되지 않은 PC에는 블루투스 수신기(별도 판매)를 설치할 수 있습니다.

1. 자전거 트레이너를 전원에 연결하면 하우징의 표시등이 켜집니다.
2. 웹 앱 스포츠 다운로드, 계정 등록.
3. 스포츠 모드를 "자전거"로 선택.
4. 설비 목록에서 대응하는 자전거 트레이너를 선택하여 연결하십시오.
5. 훈련할 클래스를 선택하고 사이클을 시작하십시오.

## 상태와 표시등 P10

자전거 트레이너에 2개의 표시등이 있음.

### LED 표시등에 관한 설명

시스템 상태등 ①	표시등 연결 ②
전원 연결 상태: 빨간색 표시등과 파란색 표시등이 번갈아 두 번 깜박입니다	미 연결: 파란색 표시등이 깜박임
대기 상태: 파란색 표시등이 깜박임	연결됨: 파란색 표시등이 항상 켜져 있습니다
사이클링 상태: 파란색 표시등이 항상 켜져 있습니다	

## 제품 규격

모델	P0102019A
등급 전압/전류	DC 12V, 3A
최대 아날로그 경사도	6%
최대 파워	600W
파워 정밀도	±5%
관성 모멘트	1.64kg*m <sup>2</sup>
소음 레벨	<56dB @1.5m&30km/h
무선 프로토콜	블루투스
사이즈 (펼침)	600*500*450mm
사이즈 (접힘)	600*250*510mm
전체 무게	9.7kg
호환 카세트	Shimano, SRAM제식8-11스피드 카세트 카세트 Shimano 12스피드 카세트 SRAM XDR 12스피드 카세트
호환 프레임	130/135mm 퀵 릴리스 12*142/12*148mm 스루 액슬
차바퀴에 적용	26"-29"MTB 700C RD